

20. ZAAR-Kongress



MoPeG und gesellschaftsrechtliche Handlungspfade

Prof. Dr. Rafael Harnos

Umwandlungsarten im Personengesellschaftsrecht

Organischer Formwechsel zwischen PersGes

- **Voraussetzung:** Eintritt oder Verlust der gesetzlichen Merkmale
- **Beispiel 1:** GbR → OHG bei Einrichtung von Handelsgewerbe/HR-Eintragung nach § 107 I HGB
- **Beispiel 2:** OHG → KG bei Beitritt von Kommanditisten
- **Beispiel 3:** KG → OHG bei Austritt von Kommanditisten
- **Keine Relevanz** für Arbeitsrecht: kein Wechsel des Rechtsträgers → **identitätswahrende Umwandlung**

Umwandlung nach UmwG

- **Wenig Relevanz** für Arbeitsrecht: Formwechsel → kein Wechsel des Rechtsträgers
- **Relevanz** für Arbeitsrecht: Verschmelzung und Spaltung → Gesamt-/Teilrechtsnachfolge
- **Arbeitsrecht** des UmwG
 - **Verschmelzung und Spaltung:** §§ 5 I Nr. 9, III, 35a UmwG
 - **Spaltung:** § 126 I Nr. 9, 11, §§ 132, 132a UmwG
 - **Formwechsel:** § 194 I Nr. 7, II UmwG

Verschmelzende Anwachsung

- **Regelung:** § 712a BGB
- **Voraussetzung:** Verbleib eines einzigen „Gesellschafters“
- **Rechtsfolgen**
 - liquidationsloses **Erlöschen**, § 712a I 1 BGB
 - **Gesamtrechtsnachfolge**, § 712a I 2 BGB
 - **Abfindungsanspruch**, §§ 712a II, 728 BGB
 - **Fehlbetragshaftung**, §§ 712a II, 728a BGB
 - **Nachhaftungsbegrenzung**, §§ 712a II, 728b BGB

Inländische Umwandlung nach UmwG

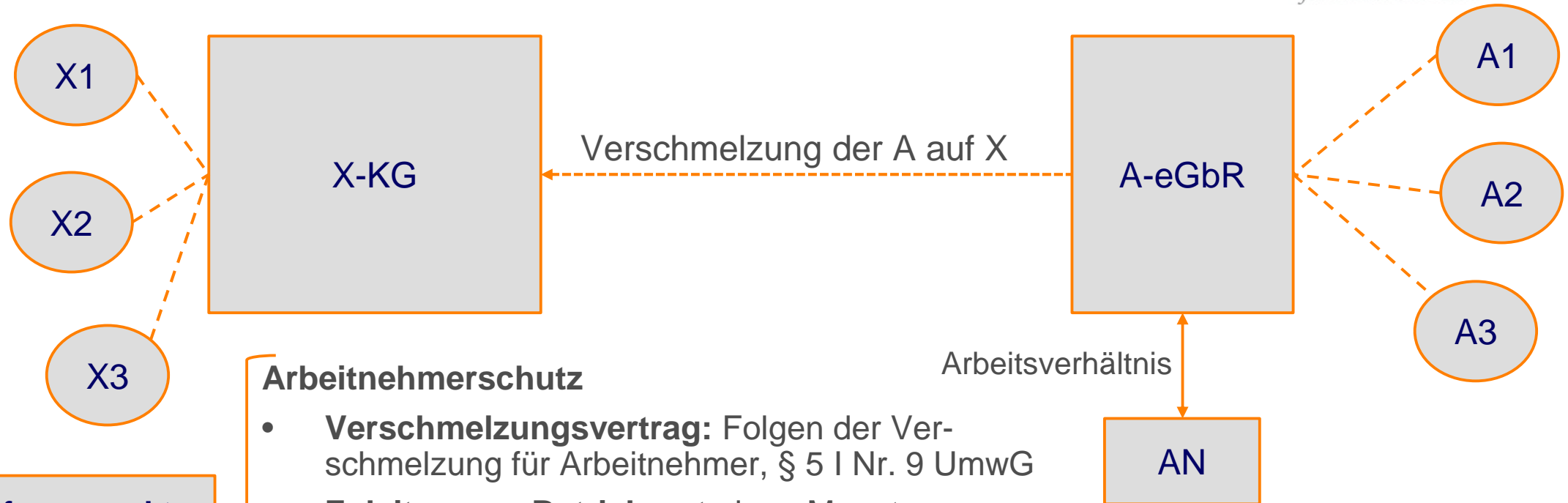

Arbeitnehmerschutz

- **Verschmelzungsvertrag:** Folgen der Verschmelzung für Arbeitnehmer, § 5 I Nr. 9 UmwG
- **Zuleitung an Betriebsrat** einen Monat vor Verschmelzungsbeschluss, § 5 III UmwG
- **Nachweispflicht** nach § 17 I UmwG → Zuleitung an Betriebsrat als Voraussetzung der **Handelsregistereintragung** nach § 20 UmwG → **Wirksamkeitsvoraussetzung**
- **Kontrolldichte** hinsichtlich des **Interessenausgleichs**, § 35a I UmwG
- **Übergang** der Arbeitsverhältnisse gem. § 613a I, IV-VI BGB, § 35a II UmwG (und nach subsidiärem § 20 I Nr. 1 UmwG)

Anknüpfungspunkt:
Änderung auf der
Unternehmensebene

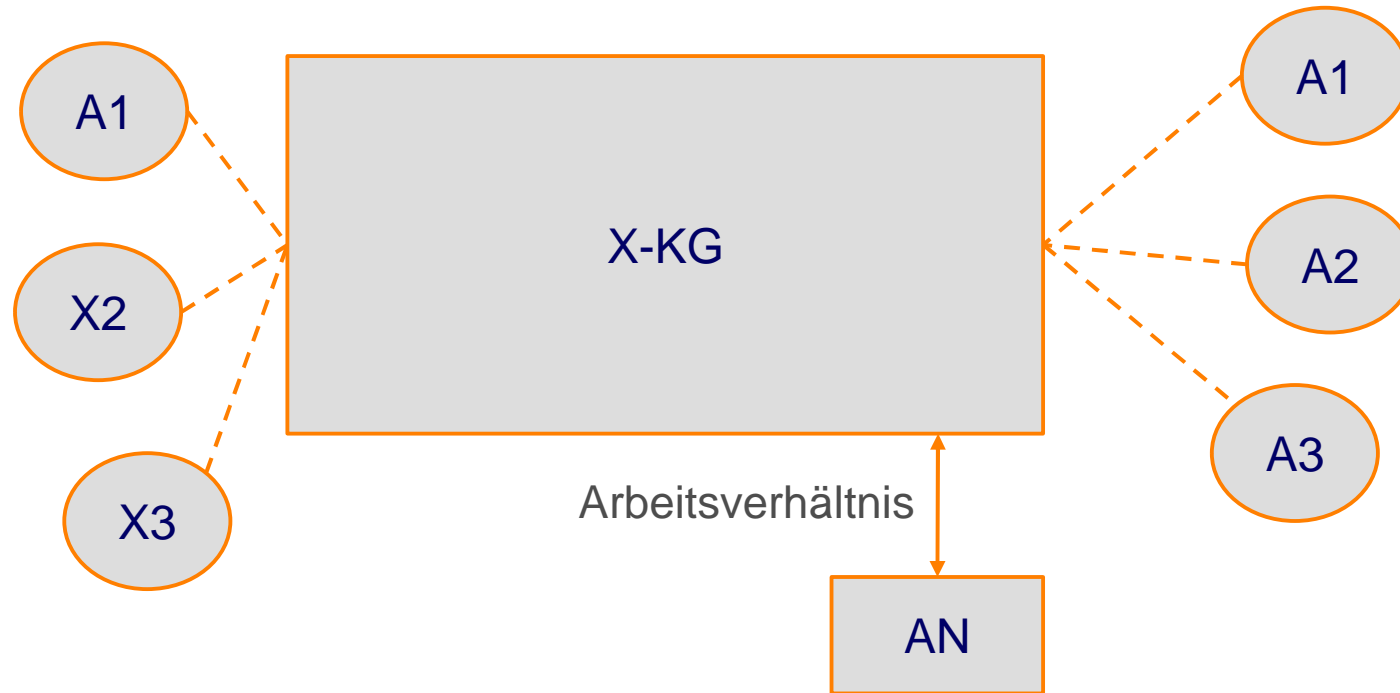



Spaltung

§ 131 I Nr. 1 UmwG:

Teilrechtsnachfolge in das gesamte Vermögen, inkl. Vertragsverhältnisse

Ausnahme: Arbeitsverhältnisse → Vorrang des § 613a BGB, §§ 125 I 1, 35a II UmwG

Weitere Regelungen

- **Spaltungsvertrag:** Folgen für Arbeitnehmer, § 126 I Nr. 11 UmwG
- **Information** des Betriebsrats, § 126 III UmwG
- **Interessenausgleich**, §§ 125 I 1, 35a I UmwG
- **Kündigungsschutz**, § 132 UmwG
- **Sicherung der Mitbestimmung**, § 132a UmwG

Anknüpfungspunkt: Änderung auf der Unternehmensebene

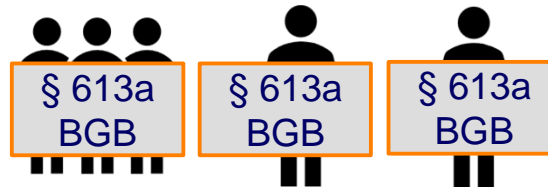

§ 202 I Nr. 1 UmwG: Fortbestand des formwechselnden Rechtsträgers in der neuen Rechtsform → identitätswahrende Umwandlung

Keine Auswirkungen auf Arbeitsverhältnisse → Fortbestand des Arbeitgebers

Wegfall der Mitbestimmung, § 1 I MitbestG, § 1 I DrittelbG

Vorbereitung des Formwechsels

- **Formwechselbeschluss:** Folgen des Formwechsels für Arbeitnehmer, § 194 I Nr. 7 UmwG
- **Information des Betriebsrats** einen Monat vor Formwechselbeschluss, § 194 II UmwG

Anknüpfungspunkt: Änderung auf der Unternehmensebene

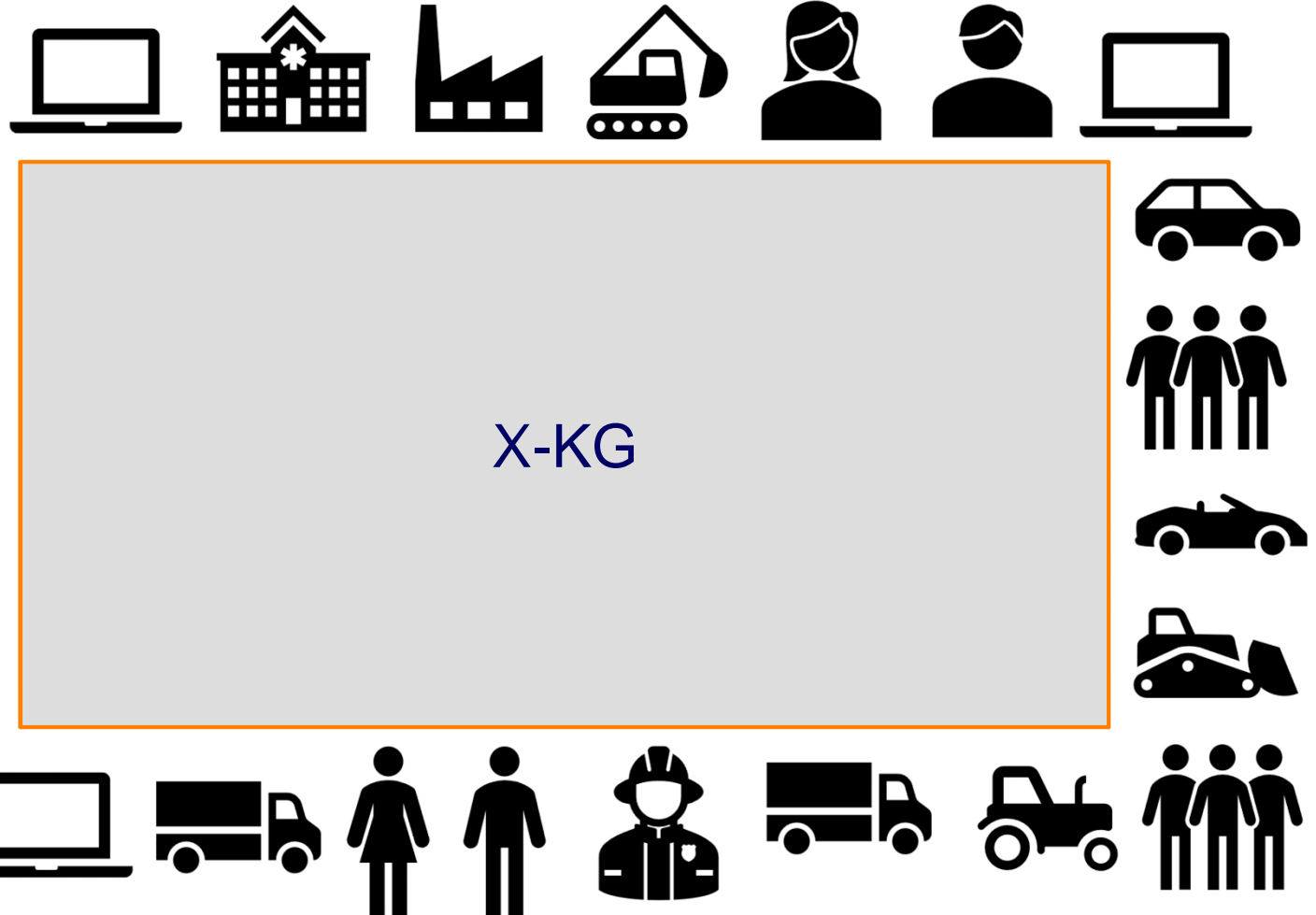

- **Wirtschaftsausschuss**

- **Regelung:** § 106 BetrVG
- **Unterrichtungspflicht** hinsichtlich **wirtschaftlicher Angelegenheiten**, § 106 II BetrVG
- **Verschmelzung und Spaltung** als wirtschaftliche Angelegenheit nach § 106 III Nr. 8 BetrVG
- **Formwechsel** als wirtschaftliche Angelegenheit nach § 106 III Nr. 8 BetrVG?
 - **Teilw.:** ja, Redaktionsversehen in § 106 III Nr. 8 BetrVG
 - **Wohl h.M.:** nein, aber ggf. Generalklausel nach § 106 III Nr. 10 BetrVG

- **Betriebsrat**

- **Regelungen:** §§ 111, 112 BetrVG
- **Unterrichtungs- und Beratungspflicht** hinsichtlich Betriebsänderungen, § 111 S. 1 BetrVG
- **Interessenausgleich und Sozialplan**, § 112 BetrVG
- **Verschmelzung und Spaltung** als Betriebsänderung nach § 111 S. 3 Nr. 3 BetrVG denkbar, aber nicht zwingend
- **Formwechsel:** keine Betriebsänderung nach § 111 S. 3 Nr. 3 BetrVG

Inländische verschmelzende Anwachsung

- **Rechtslage vor dem MoPeG**

- **§ 738 I 1 BGB a.F.:** Anwachsung des Anteils am (gesamthänderisch gebundenen, §§ 718, 719 BGB) **Gesellschaftsvermögen** nach Ausscheiden eines Gesellschafters
- **§ 738 I 1 BGB a.F. analog:** liquidationsloses **Erlöschen** und **Gesamtrechtsnachfolge** durch den letzten „Gesellschafter“ nach dem Ausscheiden des vorletzten Gesellschafters → **Anwachungsmodell**

- **Rechtslage nach dem MoPeG**

- **§ 713 I BGB:** Gesellschaftsvermögen statt Gesamthandsvermögen
- **§ 712 I BGB:** Anwachsung des Anteils an der **Gesellschaft** nach Ausscheiden eines Gesellschafters
- **§ 712a BGB:** liquidationsloses **Erlöschen** und **Gesamtrechtsnachfolge** durch den letzten „Gesellschafter“ nach dem Ausscheiden des vorletzten Gesellschafters → „**Anwachungsmodell**“

Überschrift des § 712a BGB:
Ausscheiden des vorletzten Gesellschafters

Ausscheidensgründe: § 723 I, II BGB

- **Tod**, Abs. 1 Nr. 1
- **Kündigung** der Mitgliedschaft durch Gesellschafter, Abs. 1 Nr. 2
- **Insolvenz** des Gesellschafters, Abs. 1 Nr. 3
- **Kündigung** der Mitgliedschaft durch Privatgläubiger des Gesellschafters, Abs. 1 Nr. 4
- **Ausschließung** des Gesellschafters aus wichtigem Grund, Abs. 1 Nr. 5
- Grund im **Gesellschaftsvertrag**, Abs. 2

Neuerung durch MoPeG: Ausscheiden statt Auflösung als **gesetzlicher Regelfall**

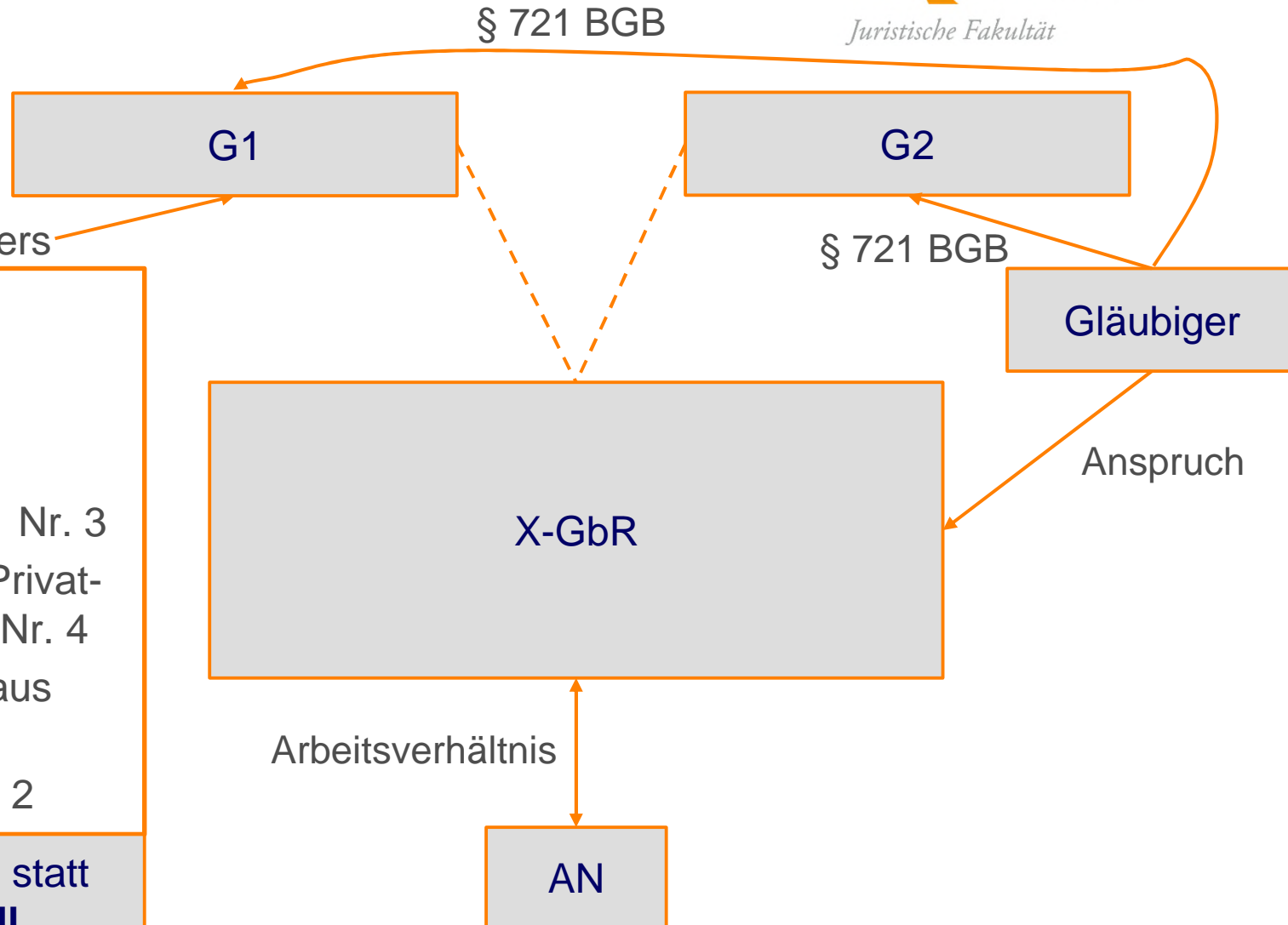

Liquidationsloses Erlöschen, § 712a I 1 BGB
Gesamtrechtsnachfolge, § 712a I 2 BGB

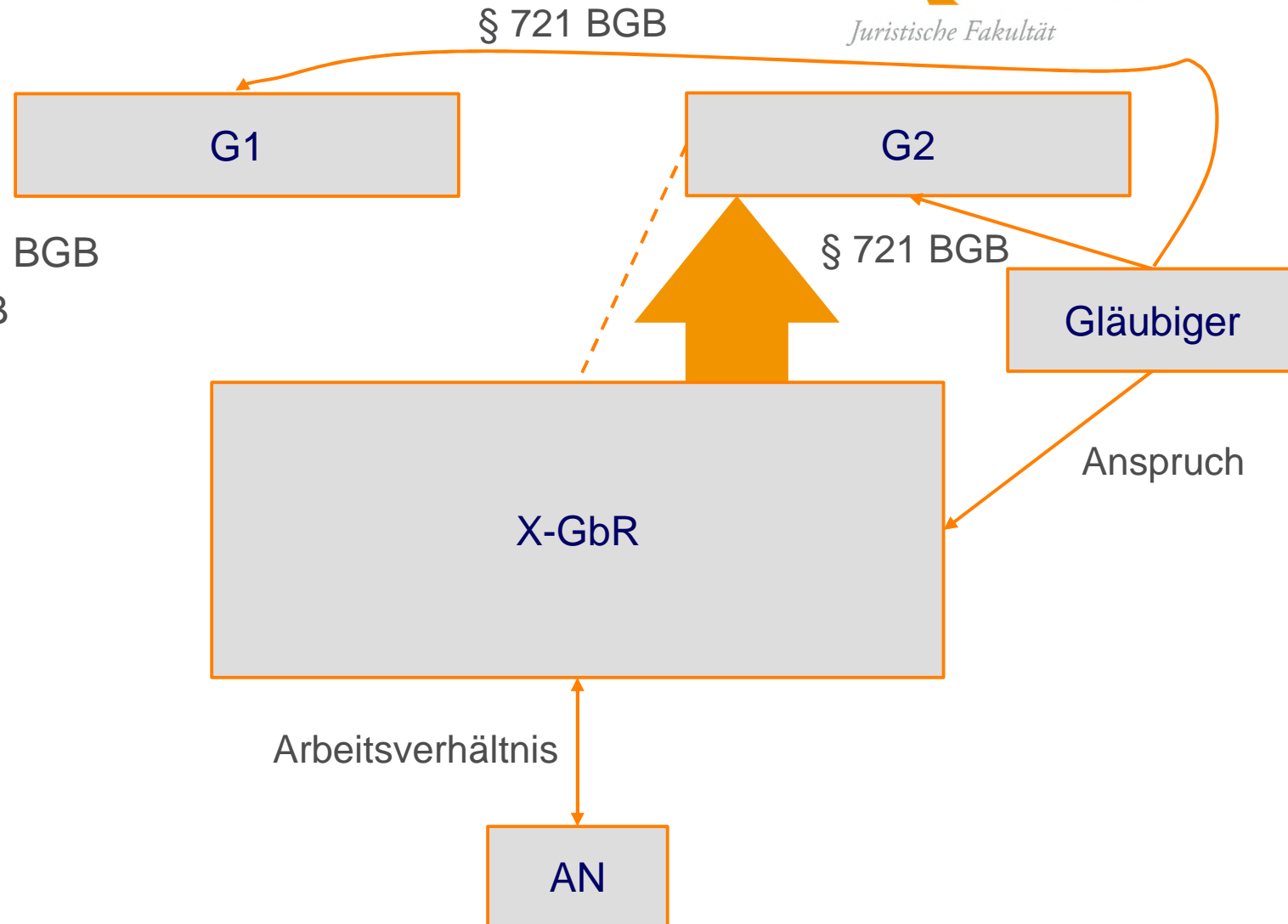

Liquidationsloses Erlöschen, § 712a I 1 BGB
Gesamtrechtsnachfolge, § 712a I 2 BGB
Abfindungsanspruch, §§ 712a II, 728 I 1 BGB
Anspruch auf Haftungsbefreiung, §§ 712a II, 728 I 1 BGB
Fehlbetragshaftung, §§ 712a II, 728a BGB
Nachhaftungsbegrenzung, §§ 712a II, 728b BGB

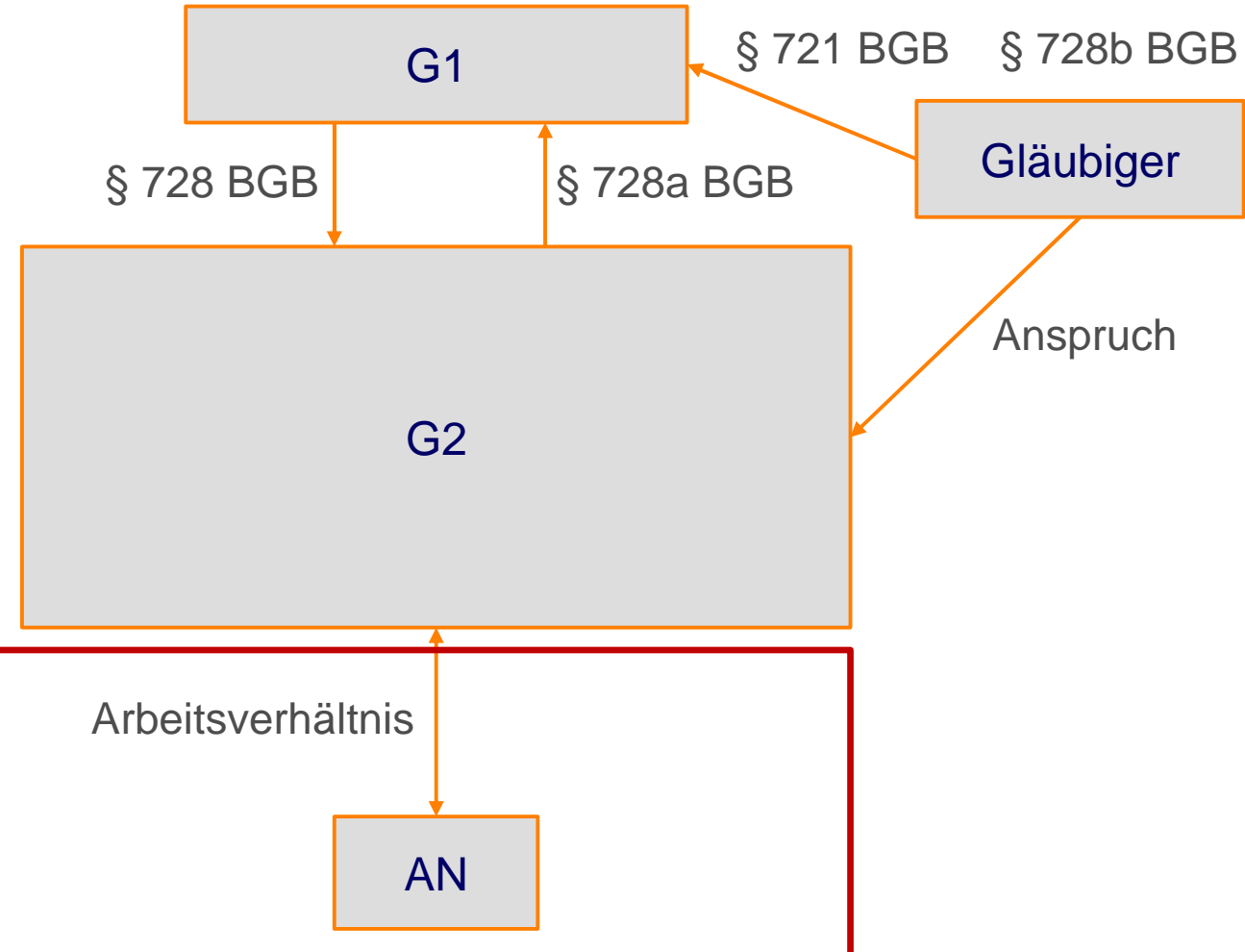

Analogie zu §§ 3 I Nr. 9, III, 35a UmwG
bei „anwachsender Verschmelzung“? →
dazu sogleich

- **Betriebsübergang**

- **Ausgangspunkt:** Übergang des Arbeitsverhältnisses nach § 712a I 2 BGB
- **Frage:** Anwendung des § 613a BGB?
- **Problem:** Betriebsübergang durch **Rechtsgeschäft?**
 - **Ausgangspunkt:** Gesamtrechtsnachfolge kraft Gesetzes, § 712a I 2 BGB
 - **Aber:** rechtsgeschäftlicher Ursprung?
 - **Nein:** Tod, Gesellschafterinsolvenz
 - **Vielleicht:** Kündigung, Ausschließung
- **Analogie** zu § 35a II UmwG?
 - **Einerseits:** wirtschaftliche Parallele → „anwachsende Verschmelzung“
 - **Andererseits:** planwidrige Lücke? → dazu sogleich

- **Betriebsverfassungsrecht**

- **Wirtschaftsausschuss:** Unterrichtung nach § 106 II UmwG?
 - Anwachsung als **Zusammenschluss** nach § 106 III Nr. 8 BetrVG oder **sonstiger Vorgang** nach § 106 III Nr. 10 BetrVG
 - **Problem:** rechtzeitige Unterrichtung über den Ausscheidensgrund nach § 723 BGB?
- **Betriebsrat:** Unterrichtung und Beratung nach § 111 S. 1 BetrVG?
 - „Anwachsende Verschmelzung“ als **Betriebsänderung** nach § 111 S. 3 Nr. 3 BetrVG denkbar, aber nicht zwingend
 - **Problem:** rechtzeitige Unterrichtung und Beratung über den Ausscheidensgrund nach § 723 BGB?

Wortlaut des § 712a I 1 BGB: Verbleib eines einzelnen Gesellschafters

Anteilsveräußerung als Fall des § 712a BGB

Einfache Variante: Veräußerung gegen Kaufpreiszahlung (Anteilkauf, § 453 I 1 BGB)

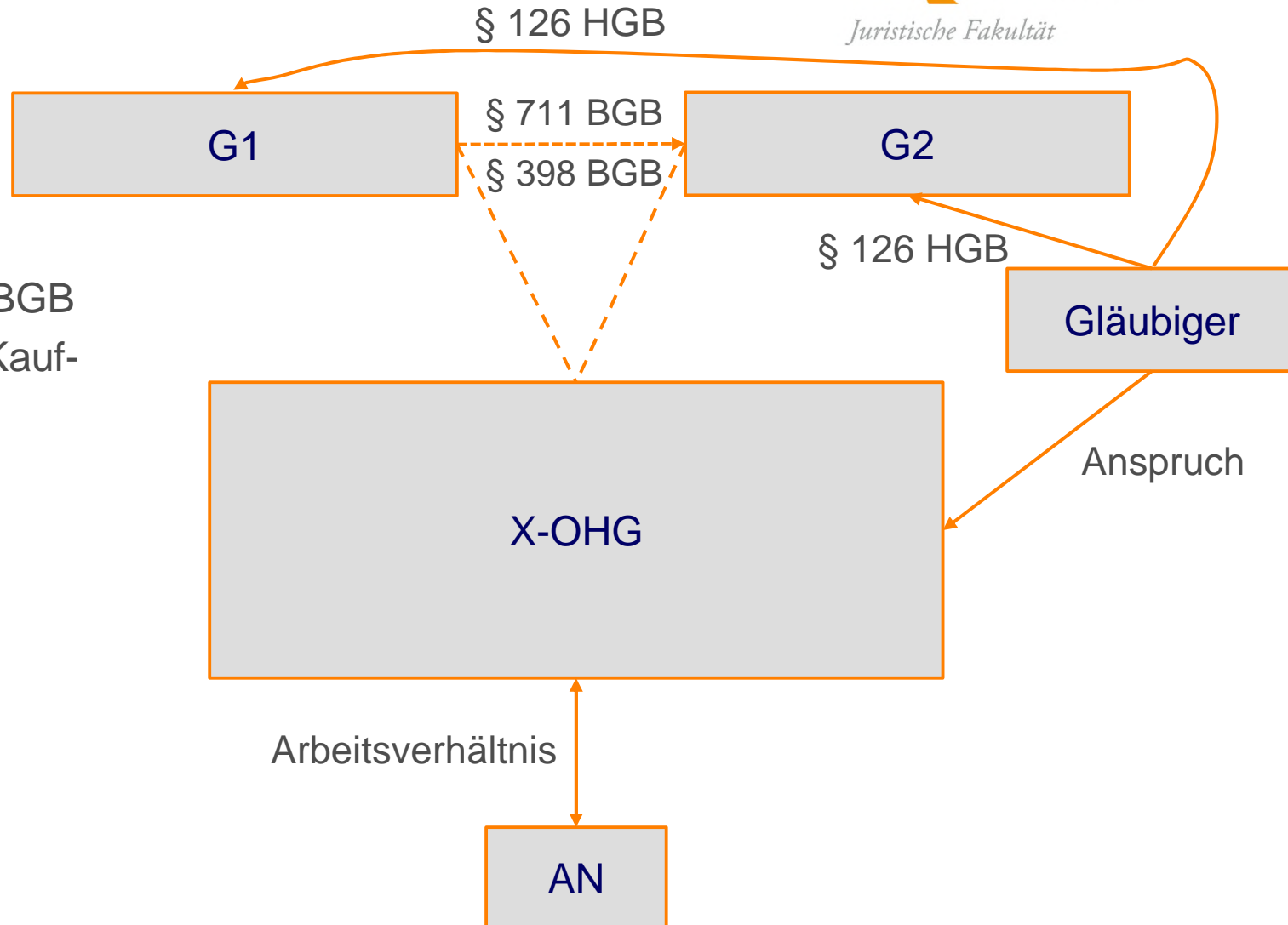

Wortlaut des § 712a I 1 BGB: Verbleib eines einzelnen Gesellschafters

Anteilsveräußerung als Fall des § 712a BGB

Einfache Variante: Veräußerung gegen Kaufpreiszahlung (Anteilkauf, § 453 I 1 BGB)

Liquidationsloses Erlöschen, § 712a I 1 BGB

Gesamtrechtsnachfolge, § 712a I 2 BGB

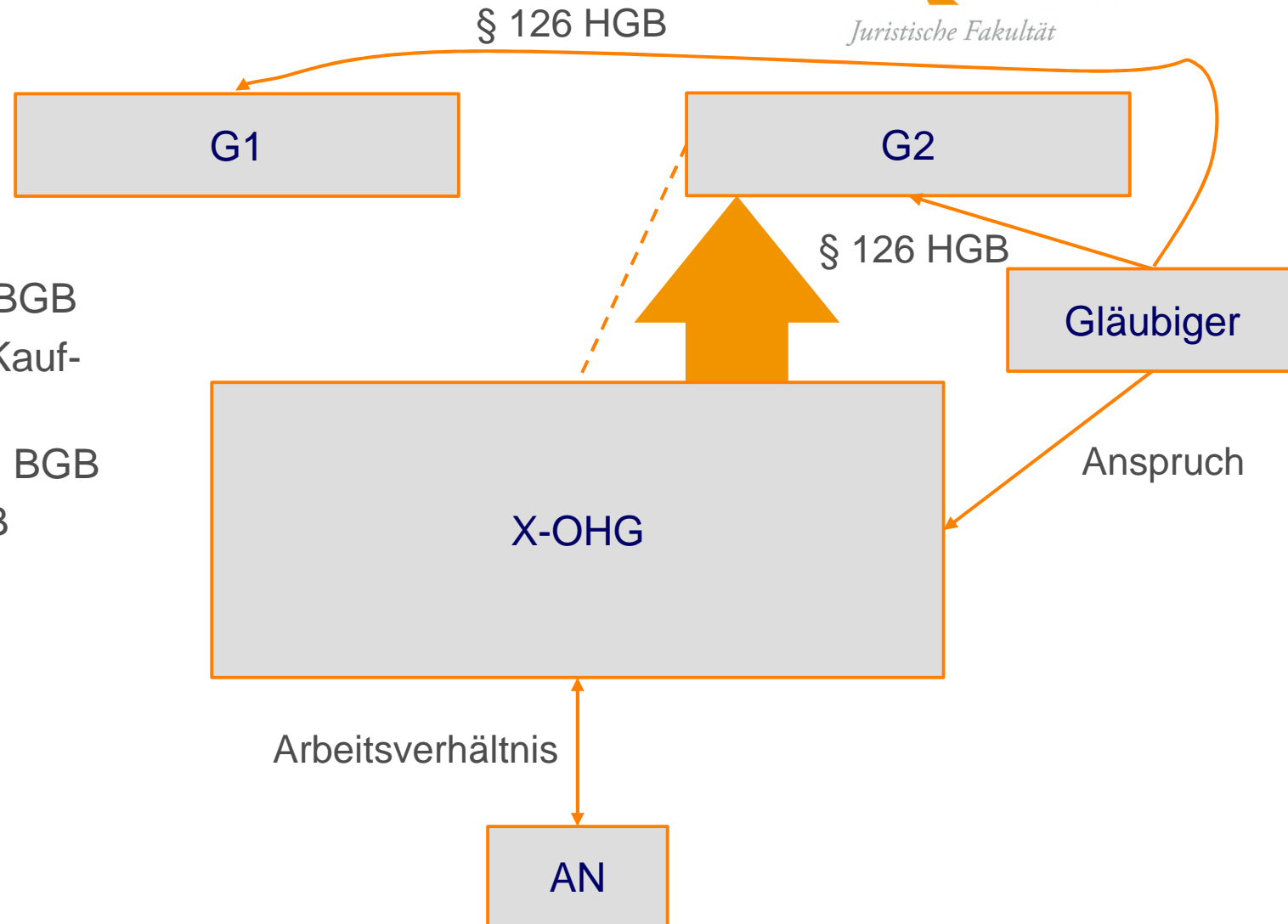

Wortlaut des § 712a I 1 BGB: Verbleib eines einzelnen Gesellschafters

Anteilsveräußerung als Fall des § 712a BGB

Einfache Variante: Veräußerung gegen Kaufpreiszahlung (Anteilkauf, § 453 I 1 BGB)

Liquidationsloses Erlöschen, § 712a I 1 BGB

Gesamtrechtsnachfolge, § 712a I 2 BGB

Nachhaftungsbegrenzung, §§ 712a II, 728b BGB

Ansonsten: weder Abfindung noch Haftungs-
befreiung noch Fehlbetragshaftung nach
§§ 712a II, 728, 728a BGB, § 105 III HGB

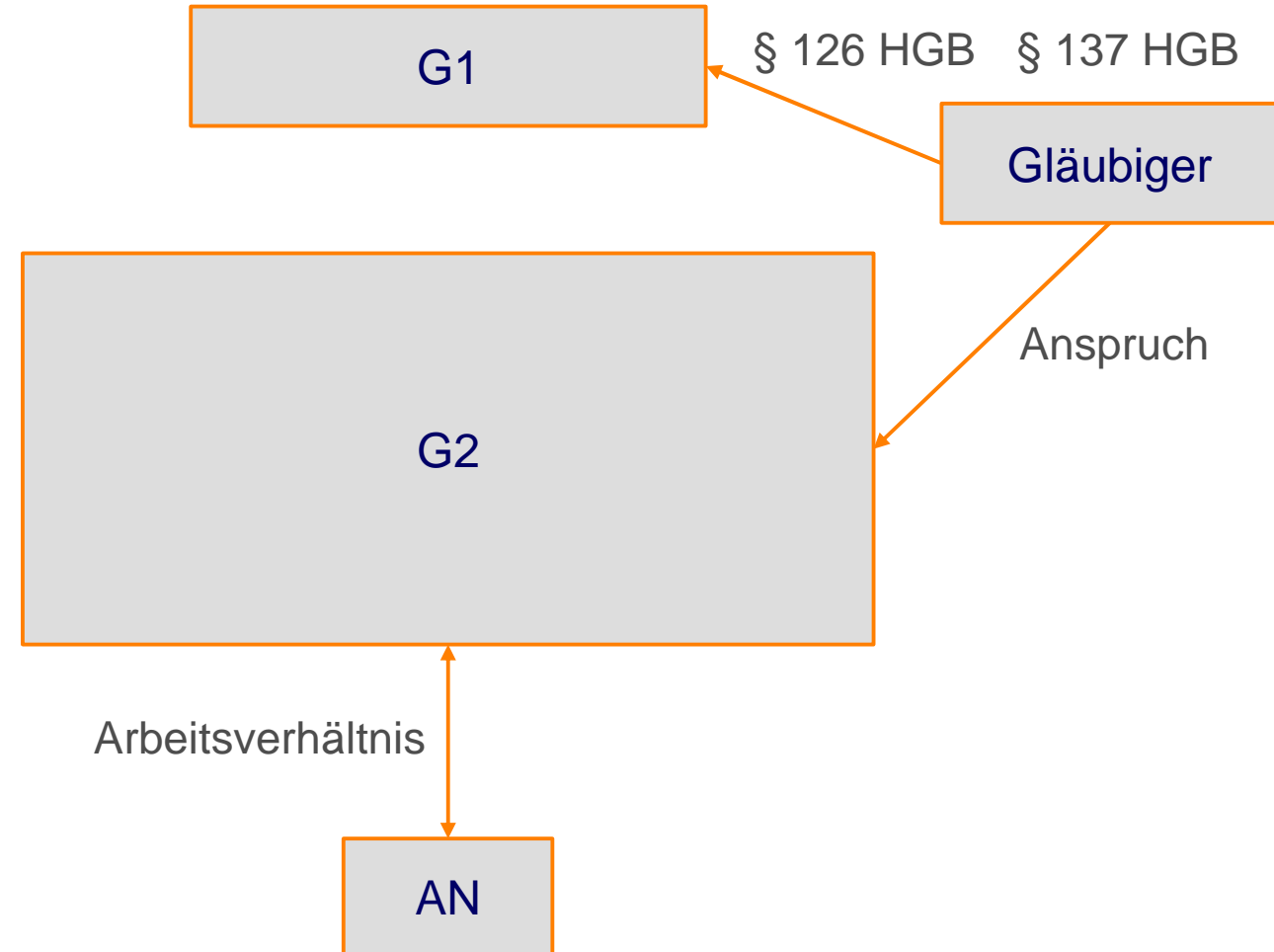

Wortlaut des § 712a I 1 BGB: Verbleib eines einzelnen Gesellschafters

Anteilsveräußerung als Fall des § 712a BGB

Erweiterte Variante: Sachkapitalerhöhung → X-Anteile als „Gegenleistung“ für B-Aktien

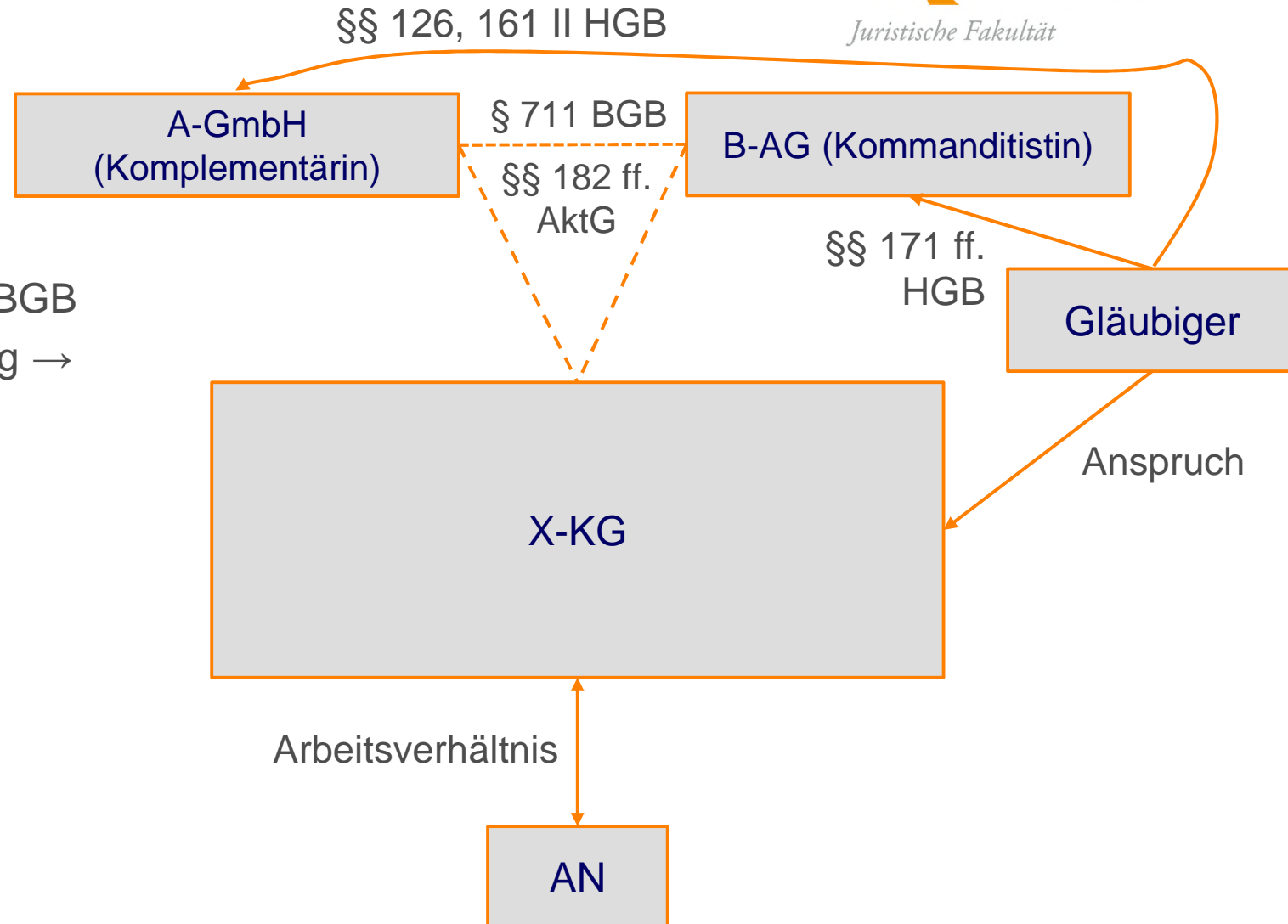

Wortlaut des § 712a I 1 BGB: Verbleib eines einzelnen Gesellschafters

Anteilsveräußerung als Fall des § 712a BGB

Erweiterte Variante: Sachkapitalerhöhung → X-Anteile als „Gegenleistung“ für B-Aktien

Liquidationsloses Erlöschen, § 712a I 1 BGB

Gesamtrechtsnachfolge, § 712a I 2 BGB

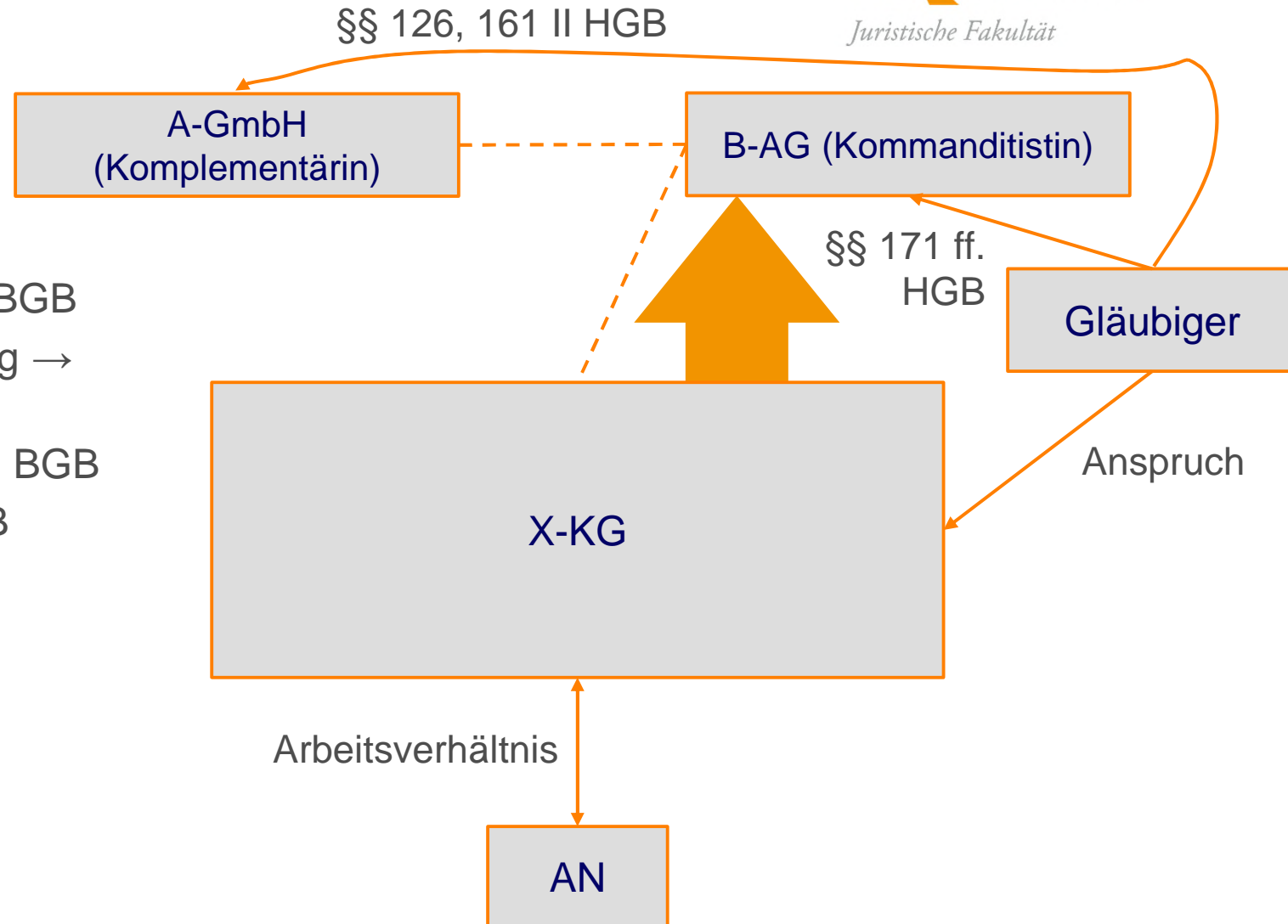

Wortlaut des § 712a I 1 BGB: Verbleib eines einzelnen Gesellschafters

Anteilsveräußerung als Fall des § 712a BGB

Erweiterte Variante: Sachkapitalerhöhung → X-Anteile als „Gegenleistung“ für B-Aktien

Liquidationsloses Erlöschen, § 712a I 1 BGB

Gesamtrechtsnachfolge, § 712a I 2 BGB

Nachhaftungsbegrenzung, §§ 712a II, 728b BGB

Ansonsten: weder Abfindung noch Haftungs-
befreiung noch Fehlbetragshaftung nach
§§ 712a II, 728, 728a BGB, §§ 161 II, 105 III HGB

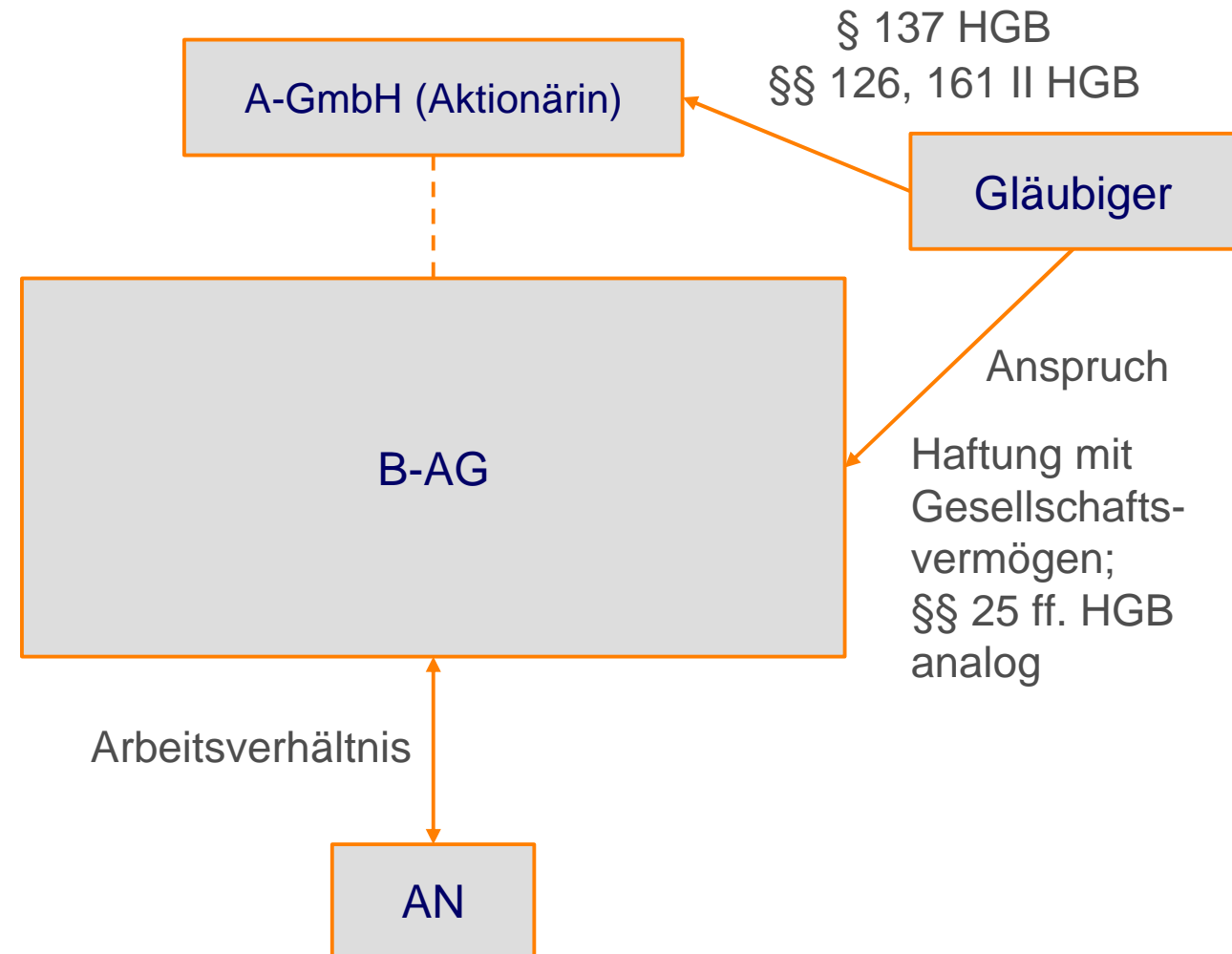

Betriebsübergang, § 613a BGB

Einerseits: Gesamtrechtsnachfolge kraft **Gesetzes**

Andererseits: rechtsgeschäftlicher Ursprung der Gesamtrechtsnachfolge → **Anteilsübertragung**

Kein Widerspruchsrecht nach § 613a VI BGB (BAG) → **außerordentliche Kündigung** nach § 626 I BGB

Information des Wirtschaftsausschusses

„Anwachsende Verschmelzung“ als **Zusammenschluss von Unternehmen** nach § 106 III Nr. 8 BetrVG

Betriebliche und
unternehmerische Ebene

Umwandlungsrechtliche Vorgaben

Folgen der „anwachsenden Verschmelzung“ für Arbeitnehmer in Verträgen, § 5 I Nr. 9 UmwG analog?

Zuleitung an den Betriebsrat, § 5 III UmwG analog?

Problem: planwidrige Regelungslücke?

Beteiligung des Betriebsrats

„Anwachsende Verschmelzung“ als **Betriebsänderung** nach § 111 S. 3 Nr. 3 BetrVG denkbar, aber nicht zwingend → Vorgang auf der **Ebene des Unternehmens**

Planwidrige Regelungslücke im Umwandlungsrecht?

Zuständigkeit für MoPeG und UmRUG:
Referat III A 1 → Europäisches Gesellschaftsrecht; Konzernrecht; Recht der Umstrukturierung; Personengesellschaftsrecht

Begr. UmwBerG,
BT-Drs. 12/6699, S. 80:
Anwachsung neben UmwG

Böttcher, Steuerberater-Jahrbuch 1965/66, S. 175, 189

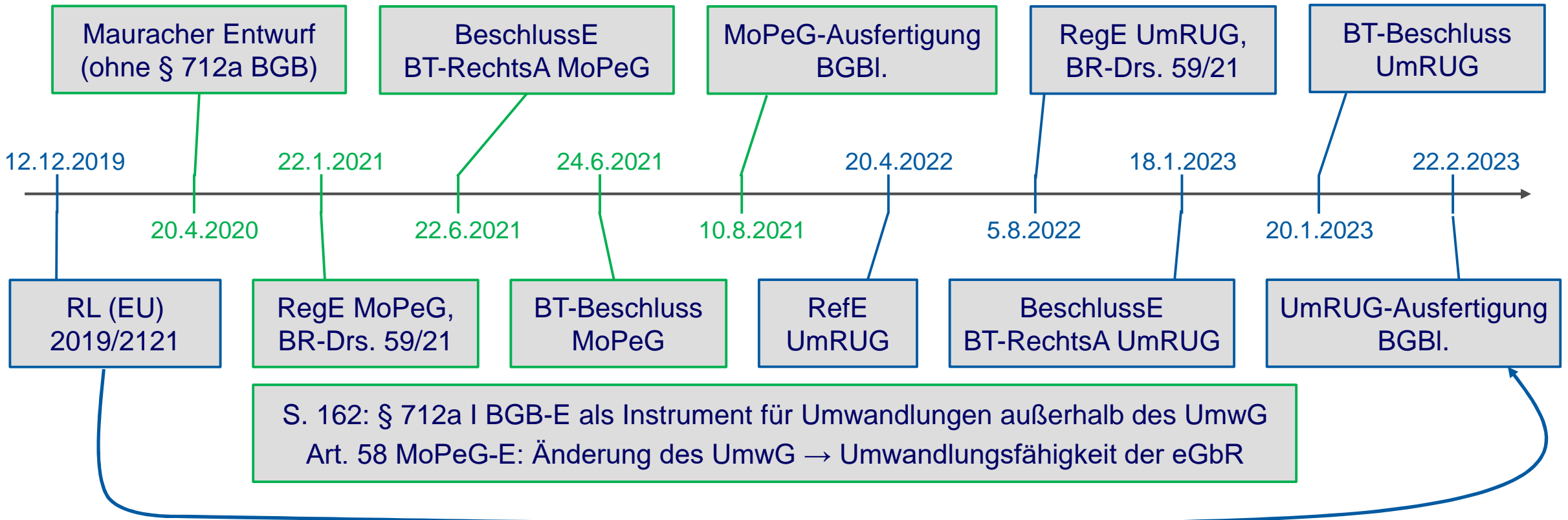

Grenzüberschreitende Umwandlung nach UmwG

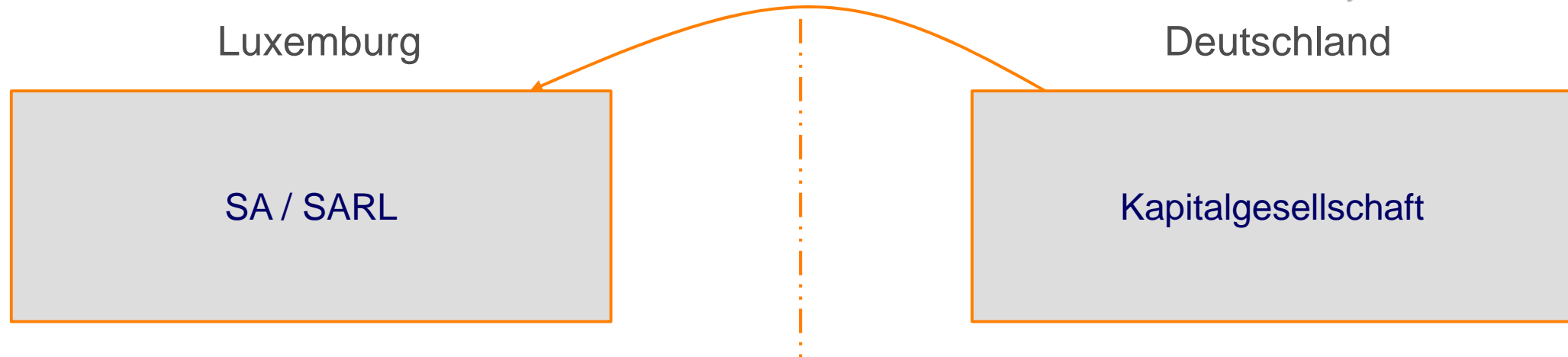

Arbeitnehmerschutz

- **Verschmelzungsplan**, § 307 II UmwG: Auswirkungen auf Beschäftigung (Nr. 4), Mitbestimmungssicherung (MgVG – Nr. 10), Auswirkungen auf Betriebsrenten (Nr. 16)
- **Registerbekanntmachung**, § 308 I 2 UmwG, § 10 III HGB: Hinweis auf Verschmelzungsplan (Nr. 1) und Möglichkeit des Betriebsrats/der Arbeitnehmer, Bemerkungen zum Plan zu machen (Nr. 4b)
- **Verschmelzungsbericht**, § 309 I, III UmwG: Erläuterung und Begründung zu Auswirkungen auf Arbeitnehmer, Arbeitsverhältnisse, Beschäftigungsbedingungen und Standorte der Niederlassungen, auch in Tochtergesellschaften
- **Zugänglichmachung** des Berichts **sechs Wochen** vor Verschmelzungsbeschluss, § 310 I UmwG

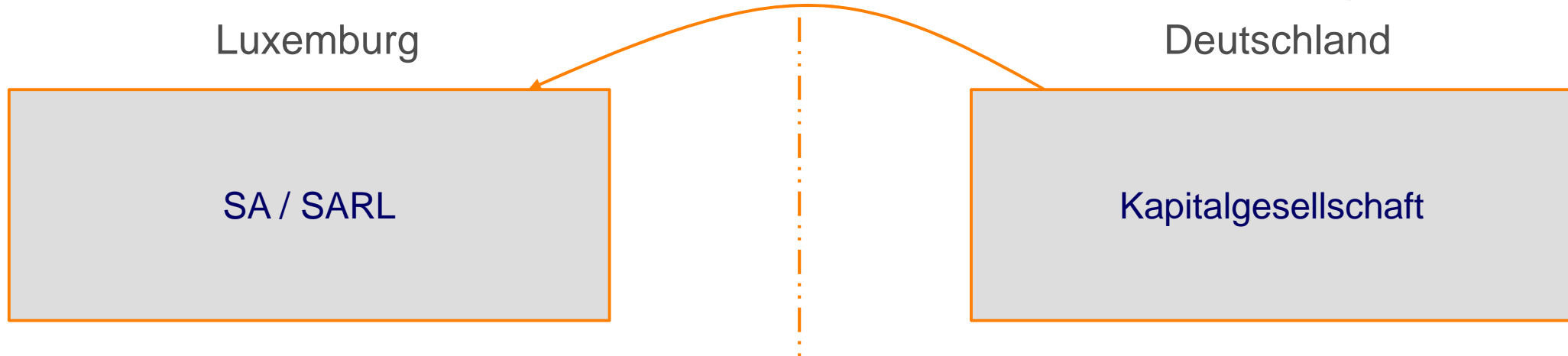

Arbeitnehmerschutz

- **Spaltungsplan**, §§ 322 II, 307 II UmwG: Auswirkungen auf Beschäftigung, Mitbestimmungssicherung (MgFSG), Auswirkungen auf Betriebsrenten und Vermögensverteilung

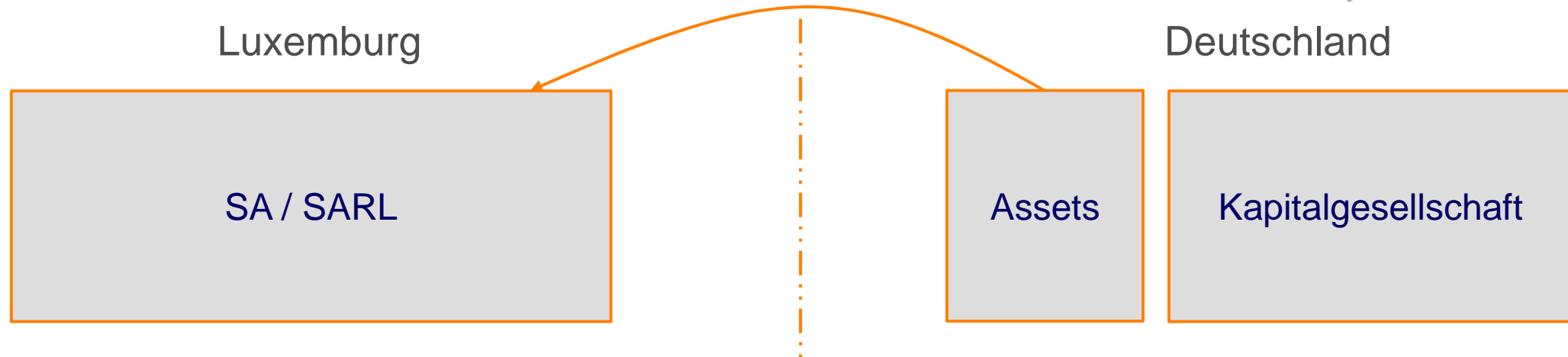

Arbeitnehmerschutz

- **Spaltungsplan**, §§ 322 II, 307 II UmwG: Auswirkungen auf Beschäftigung, Mitbestimmungssicherung (MgFSG), Auswirkungen auf Betriebsrenten und Vermögensverteilung
- **Registerbekanntmachung**, §§ 323, 308 I 2 UmwG, § 10 III HGB: Hinweis auf Spaltungsplan und Möglichkeit des Betriebsrats/der Arbeitnehmer, Bemerkungen zum Plan zu machen
- **Spaltungsbericht**, §§ 324 I, 309 I, III UmwG: Erläuterung und Begründung zu Auswirkungen auf Arbeitnehmer, Arbeitsverhältnisse, Beschäftigungsbedingungen und Standorte der Niederlassungen, auch in Tochtergesellschaften
- **Zugänglichmachung** des Berichts **sechs Wochen** vor Spaltungsbeschluss, §§ 324 I, 310 I UmwG

Luxemburg

SA / SARL

Deutschland

Kapitalgesellschaft

Arbeitnehmerschutz

- **Spaltungsplan**, §§ 322 II, 307 II UmwG: Auswirkungen auf Beschäftigung, Mitbestimmungssicherung (MgFSG), Auswirkungen auf Betriebsrenten und Vermögensverteilung
- **Registerbekanntmachung**, §§ 323, 308 I 2 UmwG, § 10 III HGB: Hinweis auf Spaltungsplan und Möglichkeit des Betriebsrats/der Arbeitnehmer, Bemerkungen zum Plan zu machen
- **Spaltungsbericht**, §§ 324 I, 309 I, III UmwG: Erläuterung und Begründung zu Auswirkungen auf Arbeitnehmer, Arbeitsverhältnisse, Beschäftigungsbedingungen und Standorte der Niederlassungen, auch in Tochtergesellschaften
- **Zugänglichmachung** des Berichts **sechs Wochen** vor Spaltungsbeschluss, §§ 324 I, 310 I UmwG

Luxemburg

SA / SARL

Deutschland

Kapitalgesellschaft

Arbeitnehmerschutz

- **Formwechselplan**, § 335 II UmwG: Auswirkungen auf Beschäftigung (Nr. 12), Mitbestimmungssicherung (MgFSG – Nr. 13), Auswirkungen auf Betriebsrenten (Nr. 14)
- **Registerbekanntmachung**, §§ 336, 308 I 2 UmwG, § 10 III HGB: Hinweis auf Formwechselplan und Möglichkeit des Betriebsrats/der Arbeitnehmer, Bemerkungen zum Plan zu machen
- **Formwechselbericht**, §§ 337 I, 309 I, III UmwG: Erläuterung und Begründung zu Auswirkungen auf Arbeitnehmer, Arbeitsverhältnisse, Beschäftigungsbedingungen und Standorte der Niederlassungen, auch in Tochtergesellschaften
- **Zugänglichmachung** des Berichts **sechs Wochen** vor Formwechselbericht, §§ 337 I, 310 I UmwG

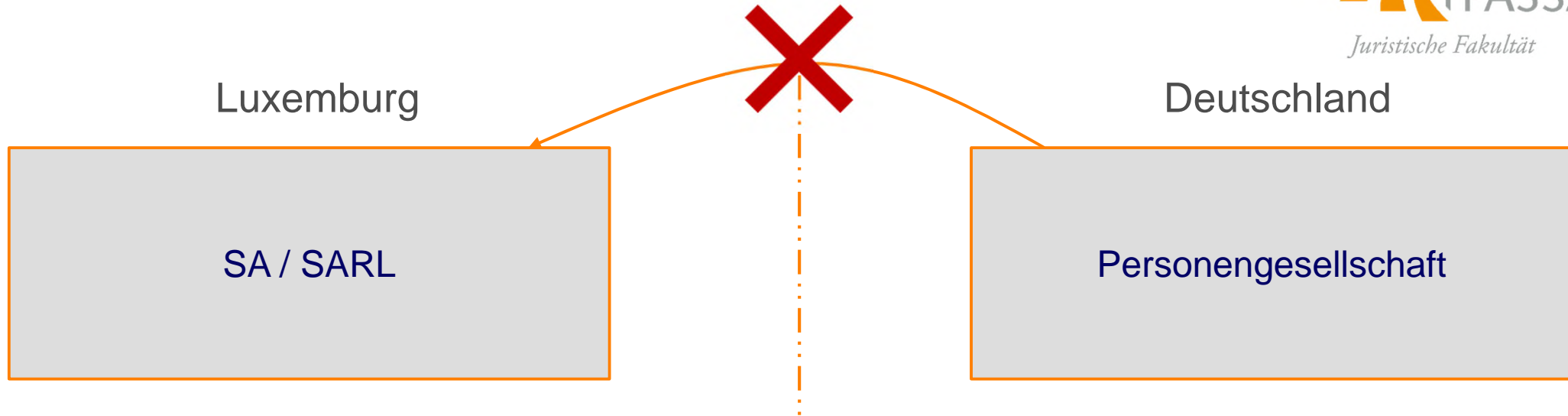

Hintergrund

- **Anwendungsbereich** der Gesellschaftsrechts-RL → nur **Kapitalgesellschaften**
- Keine überschießende Richtlinienumsetzung → keine Koordination der nationalen Registersysteme

Grenzüberschreitende verschmelzende Anwachsung

Schritt 1: Beitritt des Zielrechtsträgers

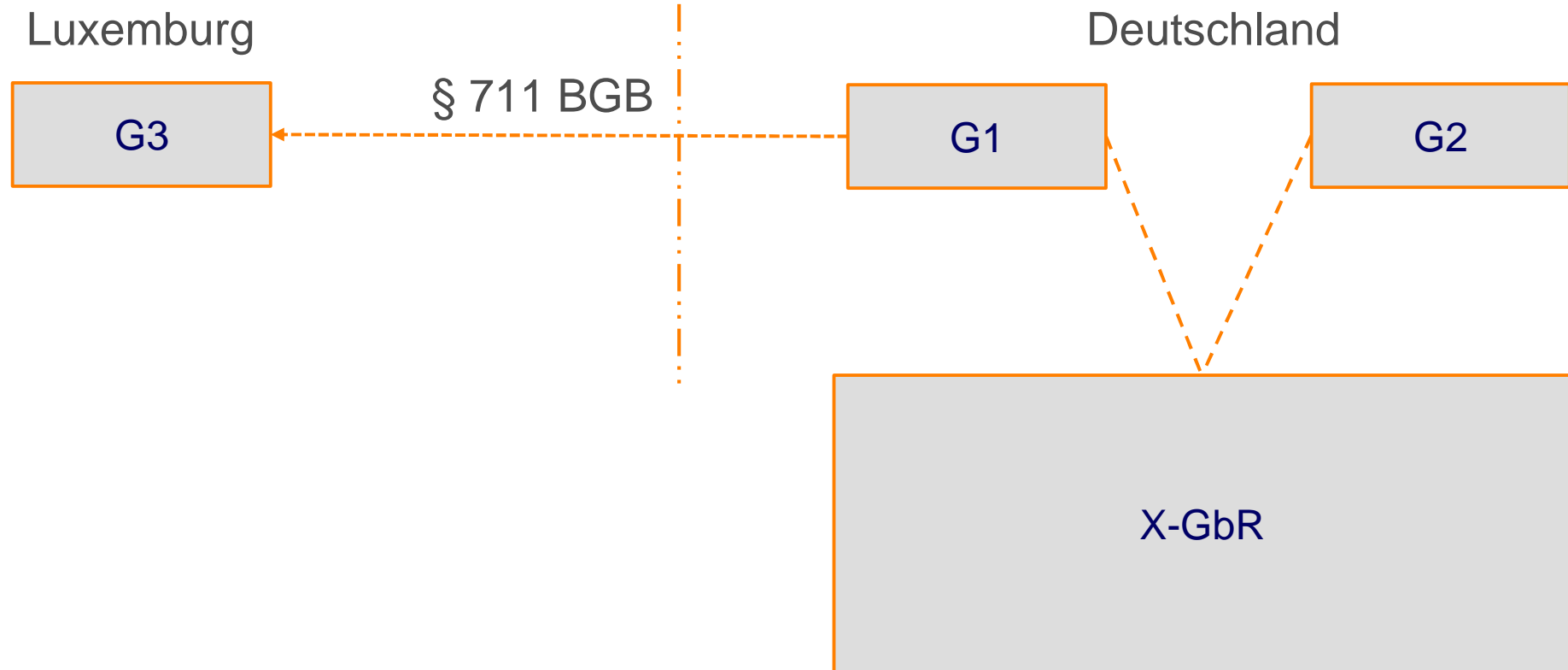

Schritt 2: Austritt des letzten Gesellschafters

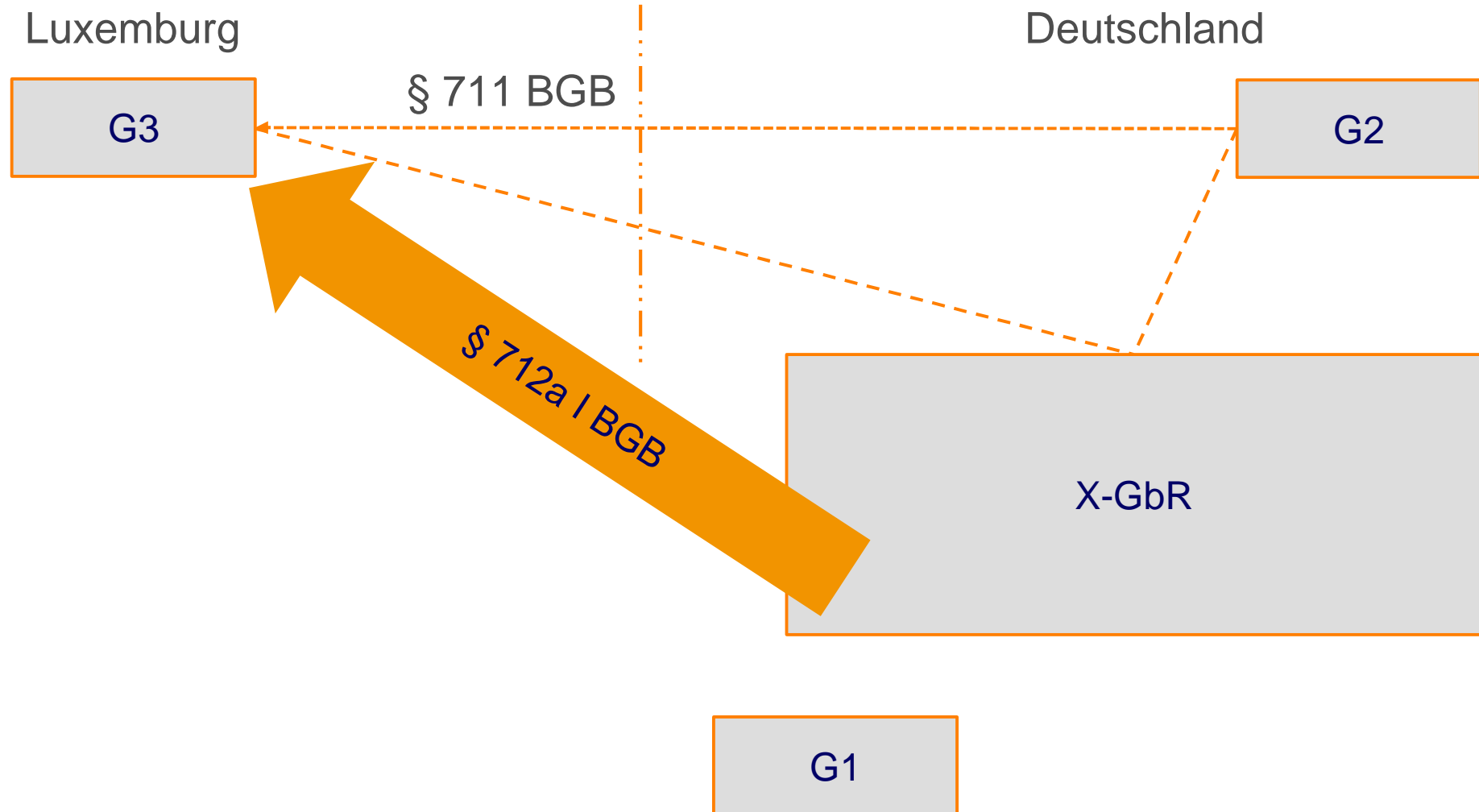

Luxemburg



Deutschland



§§ 712a II, 728b BGB

Ergebnis: grenzüberschreitende Verschmelzung der X-GbR auf G3

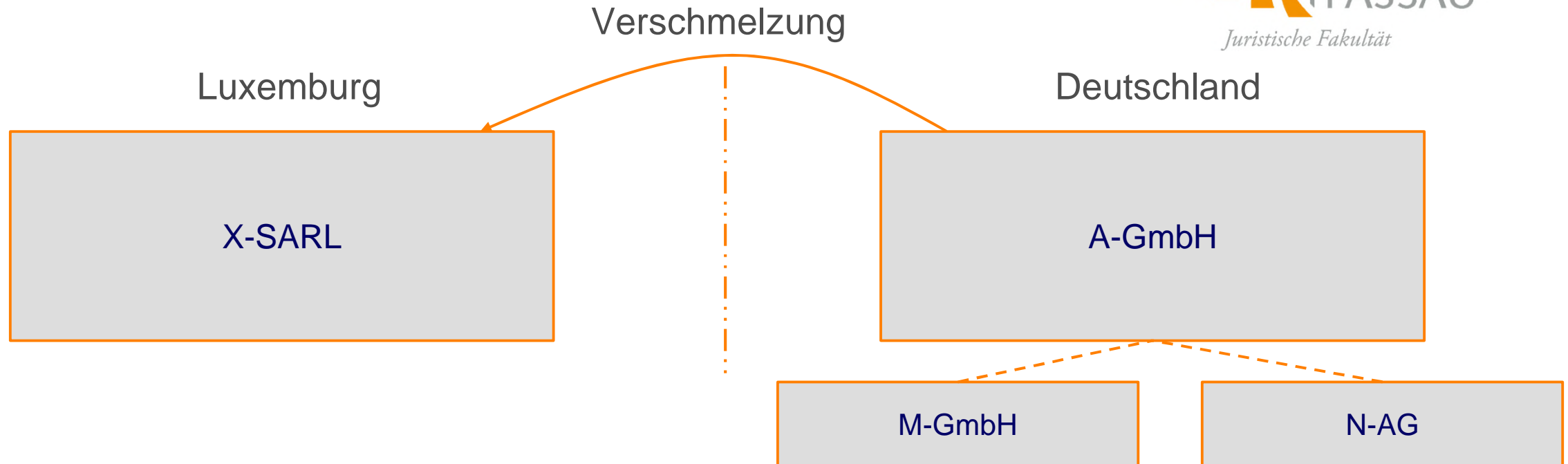

Arbeitnehmerschutz

- **Verschmelzungsplan**, § 307 II Nr. 4, 10, 16 UmwG
- **Registerbekanntmachung**, § 308 I 2 Nr. 1 und 4b UmwG, § 10 III HGB
- **Verschmelzungsbericht**, § 309 I, III UmwG
- **Zugänglichmachung** des Berichts **sechs Wochen** vor Verschmelzungsbeschluss, § 310 I UmwG

Schritt 1: Beitritt des Zielrechtsträgers

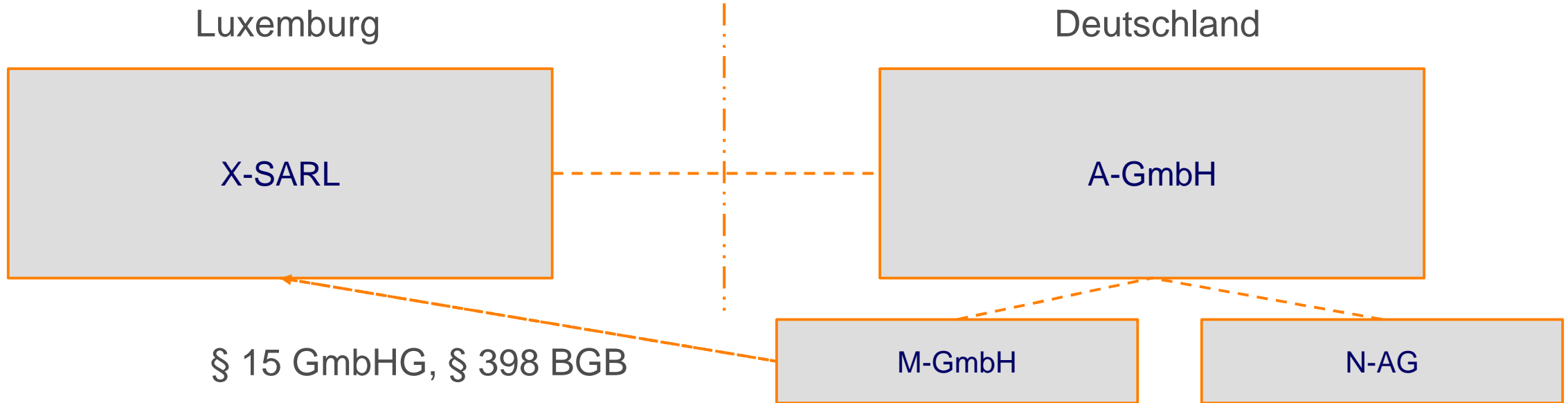

Arbeitnehmerschutz

- **Unternehmensebene:** keine Vorgaben
- **Betriebsebene**
 - kein **Betriebsübergang** nach § 613a BGB
 - kein **Zusammenschluss** von Betrieben nach § 111 S. 3 Nr. 3 BetrVG
 - Vorgang nach § 106 III Nr. 10 BetrVG? → Beteiligung des **Wirtschaftsausschusses**

Schritt 2: nationaler Formwechsel

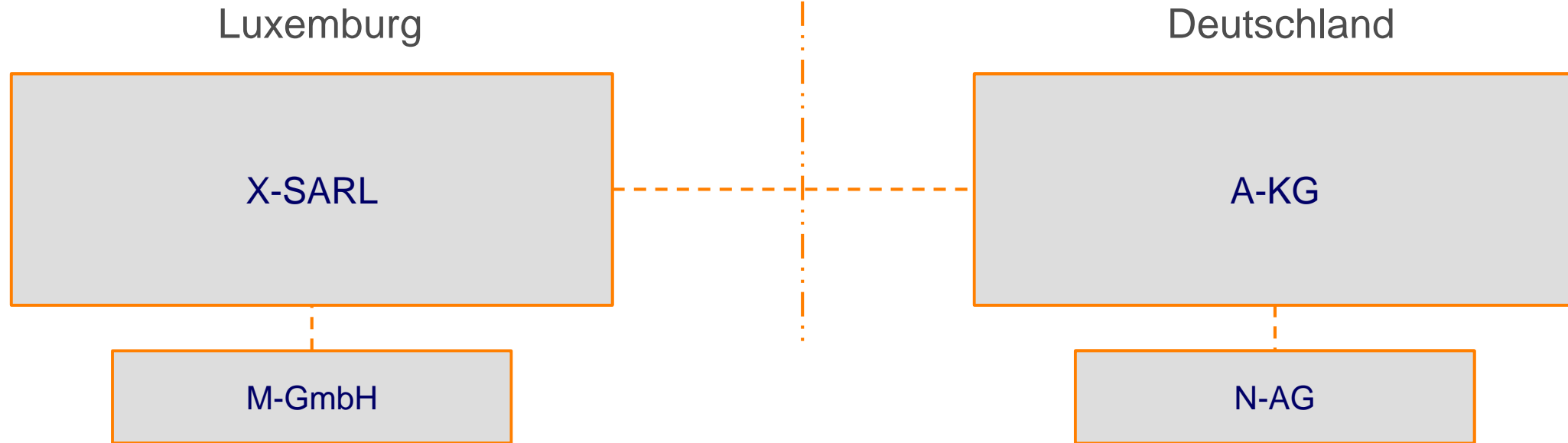

§ 202 I Nr. 1 UmwG: Fortbestand des formwechselnden Rechtsträgers in der neuen Rechtsform → identitätswahrende Umwandlung

Keine Auswirkungen auf Arbeitsverhältnisse → Fortbestand des Arbeitgebers

Wegfall der Mitbestimmung, § 1 I MitbestG, § 1 I DrittelbG

Vorbereitung des Formwechsels

- **Formwechselbeschluss:** Folgen des Formwechsels für Arbeitnehmer, § 194 I Nr. 7 UmwG
- **Information des Betriebsrats** einen Monat vor Formwechselbeschluss, § 194 II UmwG

Schritt 3: gesellschaftsrechtliche Fragen

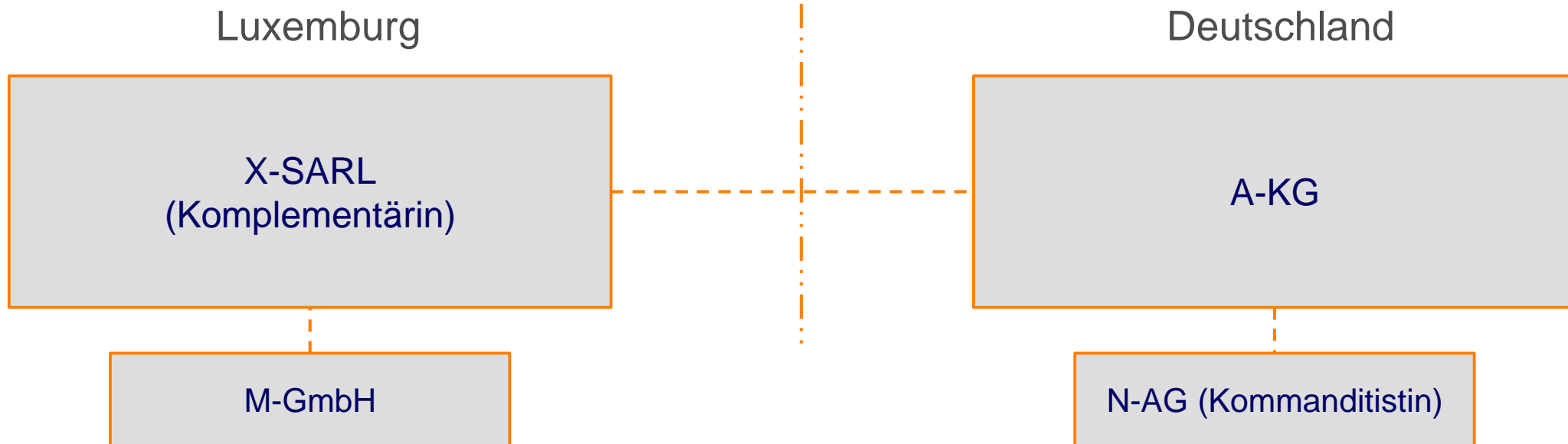

Grenzüberschreitende Verlegung des Verwaltungssitzes

- **Vor-MoPeG-Zeit:** keine Sitzwahlfreiheit (inländischer Vertragssitz, ausländischer Verwaltungssitz) in der Personengesellschaft (*h.M., insb. Vorsitzender des II. BGH-Zivilsenats; sehr str.*)
 - **Auflösung und Liquidation** des übertragenden Rechtsträgers?
 - **Niederlassungsfreiheit:** Zulässigkeit der rechtsformwechselnden identitätswahrenden Verwaltungssitzverlegung?
- **MoPeG:** § 706 S. 2 BGB (i.V.m. §§ 161 II, 105 III HGB) → Möglichkeit der Sitzspaltung
 - **Vertragssitz:** Deutschland
 - **Verwaltungssitz:** Luxemburg

Schritt 4: kollisionsrechtliche Fragen

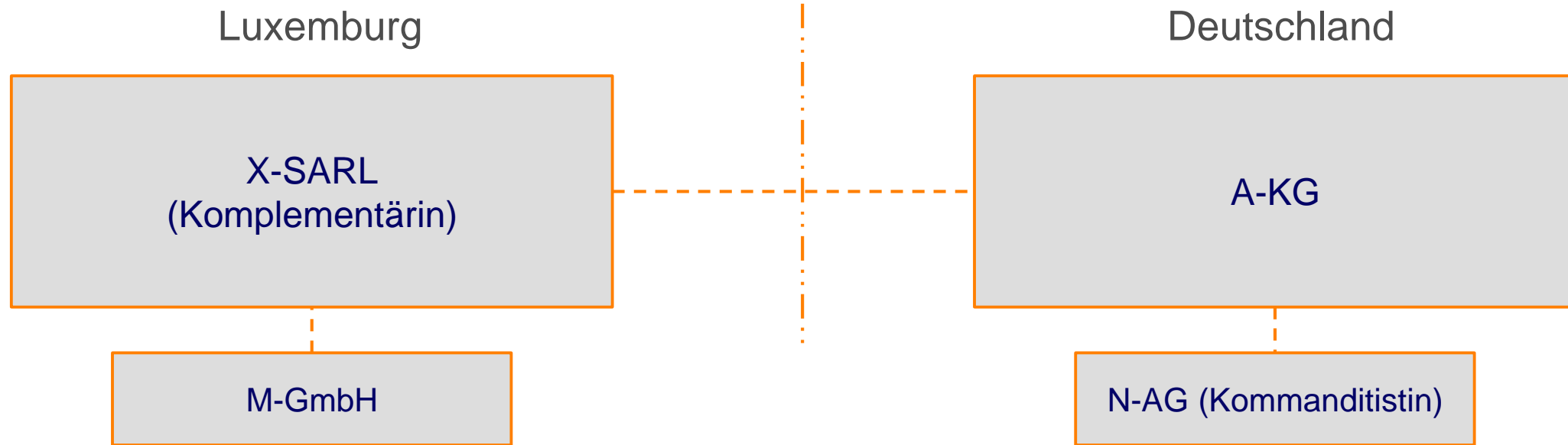

Grenzüberschreitende Verlegung des Verwaltungssitzes: § 706 S. 2 (i.V.m. §§ 161 II, 105 III HGB)

- **EU/EWR/Abkommen (USA):** Beibehaltung der ursprünglichen Rechtsform
- **Drittstaaten:** Sitz- oder Gründungstheorie?
 - **Sitztheorie** → Statutenwechsel
 - **Gründungstheorie** → Beibehaltung der ursprünglichen Rechtsform
- **Drittstaaten:** § 706 S. 2 BGB als einseitige verdeckte **Kollisionsnorm**?
 - **Teilw.:** ja → Stärkung der grenzüberschreitenden Mobilität als MoPeG-Ziel
 - **A.A.:** nein → Wortlaut, Systematik, keine ausdrückliche Aufgabe der Trabrennbahn-Doktrin

Schritt 5: Austritt der N-AG

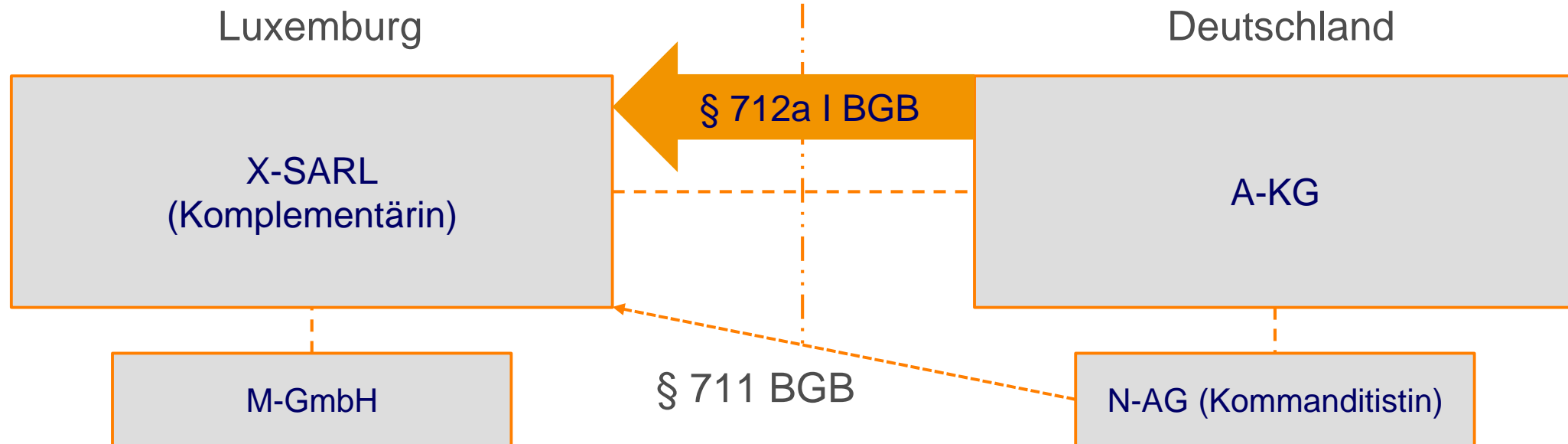

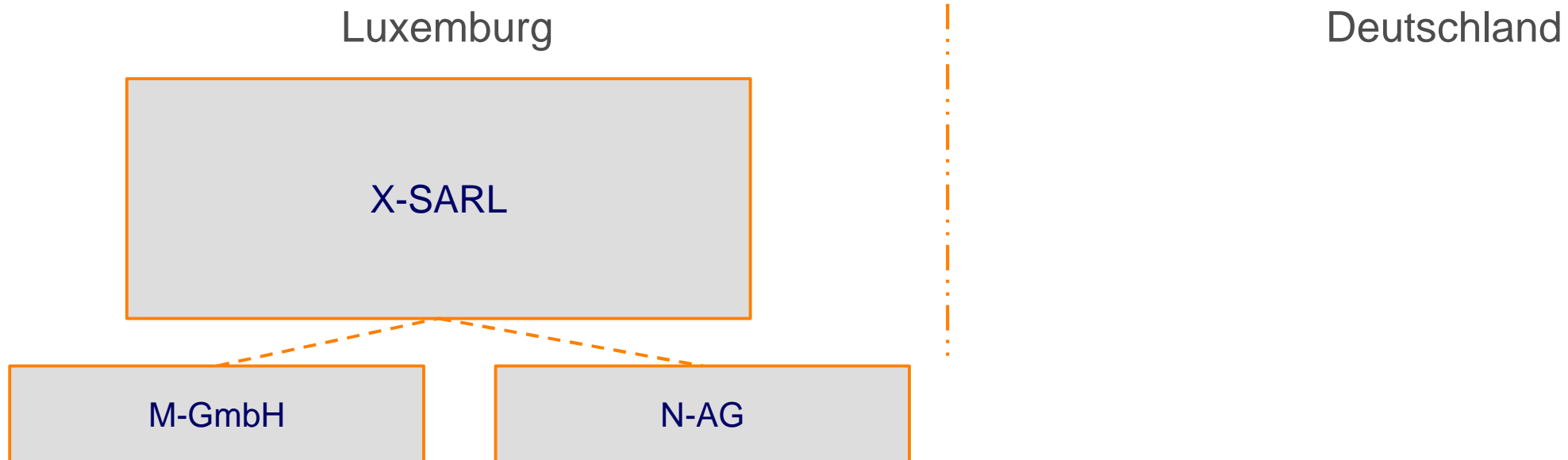

Ergebnis: grenzüberschreitende Verschmelzung der A-GmbH auf X-S.A.R.L.

Betriebsübergang, § 613a BGB

Einerseits: Gesamtrechtsnachfolge kraft **Gesetzes**

Andererseits: rechtsgeschäftlicher Ursprung der Gesamtrechtsnachfolge → **Anteilsübertragung**

Kein Widerspruchsrecht nach § 613a VI BGB (BAG) → **außerordentliche Kündigung** nach § 626 I BGB

Information des Wirtschaftsausschusses

„Anwachsende Verschmelzung“ als **Zusammenschluss von Unternehmen** nach § 106 III Nr. 8 BetrVG

Betriebliche und
unternehmerische Ebene

Umwandlungsrechtliche Vorgaben

Folgen der „anwachsenden Verschmelzung“ für Arbeitnehmer in Verträgen, § 5 I Nr. 9 UmwG analog?

Zuleitung an den Betriebsrat, § 5 III UmwG analog?

Problem: Unionsrechtskonformität?

Beteiligung des Betriebsrats

„Anwachsende Verschmelzung“ als **Betriebsänderung** nach § 111 S. 3 Nr. 3 BetrVG denkbar, aber nicht zwingend
→ Vorgang auf der **Ebene des Unternehmens**

- **Hintergrund**
 - **Art. 86e I, V, VI, 86k GesR-RL:** Arbeitnehmerschutz bei grenzüberschreitendem **Formwechsel**
 - **Art. 124 I, V, VI, 126c GesR-RL:** Arbeitnehmerschutz bei grenzüberschreitender **Verschmelzung**
 - **Art. 160e I, V, VI, 160k GesR-RL:** Arbeitnehmerschutz bei grenzüberschreitender **Spaltung**
- **Frage:** unionsrechtskonforme Analogie zu §§ 307 ff., 321 ff., 335 ff. UmwG bei grenzüberschreitender verschmelzender Anwachsung?
 - **Einerseits:** vergleichbare Interessenlage
 - **Andererseits:** planwidrige Regelungslücke auf EU-Ebene?
 - **Bewusste Ausklammerung** der Personengesellschaften aus dem Anwendungsbereich der **Mobilitäts-RL** (Änderungs-RL zur GesR-RL hinsichtlich grenzüberschreitender Umwandlungen)
 - **Erstreckung der Registrierungspflichten** der GesR-RL auf Personenhandelsgesellschaften durch **Digitalisierungs-RL II** (Änderungs-RL zur GesR-RL) → keine Regelungen zur grenzüberschreitender Umwandlung von Personenhandelsgesellschaften
 - **Rechtsprechung zum Verfahrensmissbrauch** nach Art. 11 SE-RL/§ 43 SEBG → Fernwirkungen auf strategischen Einsatz der grenzüberschreitenden verschmelzenden Anwachsung?

Vielen Dank für Ihre Aufmerksamkeit!

Prof. Dr. Rafael Harnos
LS für Bürgerliches Recht, Handels- und Wirtschaftsrecht

rafael.harnos@uni-passau.de

